

Мебельная компания «МиФ»

Паспорт изделия

Инструкция по сборке и эксплуатации мебели

Модульная система для спальни «Грация»

Шкаф 4-х створчатый

1600x2016x530 (ШxВxГ)



Изделие производится в цвете:
Венге - Дуб беленый



Россия, 440054, г. Пенза, ул. Аустрина, д. 139А
Телефон: (8412)20-20-37
E-mail: mif-penza@mail.ru
Сайт: www.mebelmif.ru

Комплектовочная ведомость на детали

Упаковка №	Наименование	Цвет детали в комплектации:	Размеры, мм	Кол-во, шт.	№
		Венге - Дуб беленый			
1	Боковина	Венге	2000x504	1	18
1	Боковина	Венге	2000x504	1	19
2	Крышка	Венге	1600x530	1	15
1	Перегородка	Венге	1884x504	1	16
1	Перегородка	Венге	1884x504	1	17
2	Цоколь	Венге	1568x100	2	31
2	Вязка	Венге	1568x504	1	20
2	Вязка	Венге	784x504	1	21
2	Вязка	Венге	376x504	2	22
2	Полка	Венге	374x480	4	14
2	Боковина ящика	Венге	450x90	4	25
2	Боковина ящика	Венге	450x90	4	27
2	Задняя стенка ящика	Венге	726x90	2	26
2	Передняя стенка ящика	Венге	726x90	2	32
2	Задняя стенка ящика	Венге	318x90	2	28
2	Передняя стенка ящика	Венге	318x90	1	24
2	Передняя стенка ящика	Венге	318x90	1	29
3	Створка	Дуб беленый	864x397	2+2	11,12
3	Створка	Дуб беленый	1566x397	2	13
2	Лицевая панель	Венге	162x797	2	30
2	Лицевая панель	Венге	162x397	2	23
1	Задняя стенка (ЛДВП)	Белый	1910x397	4	6
1	Дно ящика (ЛДВП)	Белый	738x430	2	5
1	Дно ящика (ЛДВП)	Белый	330x430	2	7
2	Штанга овальная	-----	780	1	49
1	Брус соединительный	-----	1884	1	50
4	Фурнитура				

необходимый инструмент
для сборки

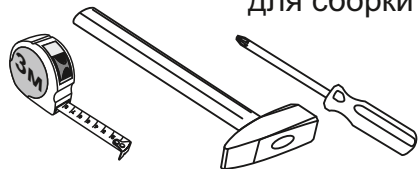

Шуруп 3,5x30

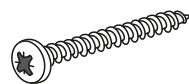

12 шт

Петля
полунакладная
90°



6 шт

Полко-
держатель

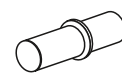

16 шт

Евровинт 6x50

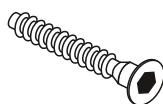

50 шт

Гвоздь 1,6x25



120 шт

Шуруп 4x16



110 шт

Шуруп 4x25

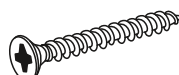

8 шт

Шуруп 4x45

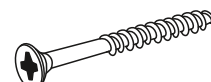

12 шт

Направляющая
450 мм

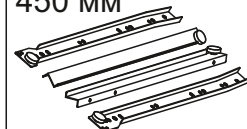

4 компл

Ключ для
евровинта



1 шт

Ручка С-17
(96 мм)

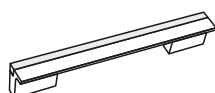

12 шт

Подпятник

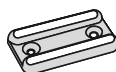

8 шт

Штанго-
держатель



2 шт

Петля
накладная 90°

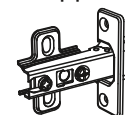

8 шт

Заглушка для
евровинта



32 шт

Схема сборки модуля: Шкаф 4-х ств. «Грация»

1. Сборку необходимо производить вдвоем, на чистой, ровной поверхности. Предварительно, перед сборкой, определить место установки изделия, вскрыть пакеты и согласно схеме сборки прикрепить необходимую фурнитуру по наклейкам и отверстиям. После этого можно приступать к сборке согласно схеме.

2. Сборка производится горизонтально, тыльной стороной вниз. На боковинах №18 и №19 и на перегородках №16 и №17 установите полкодержатели, закрепите штангодержатели с помощью шурупов 4x16. С помощью этих же шурупов на перегородках №14 и №15 закрепите направляющие и ответные планки петель, как показано на схеме 1.



схема 1

Сборку рекомендуется производить с помощью специалиста, так как неправильная сборка может привести к нежелательным последствиям. Инструкция даст Вам необходимые рекомендации по сборке.

3. Далее закрепите между собой, с помощью евровинтов, боковины №18 и №19 и перегородки №16 и №17 вязками №21 и №22, как показано на схеме 2.

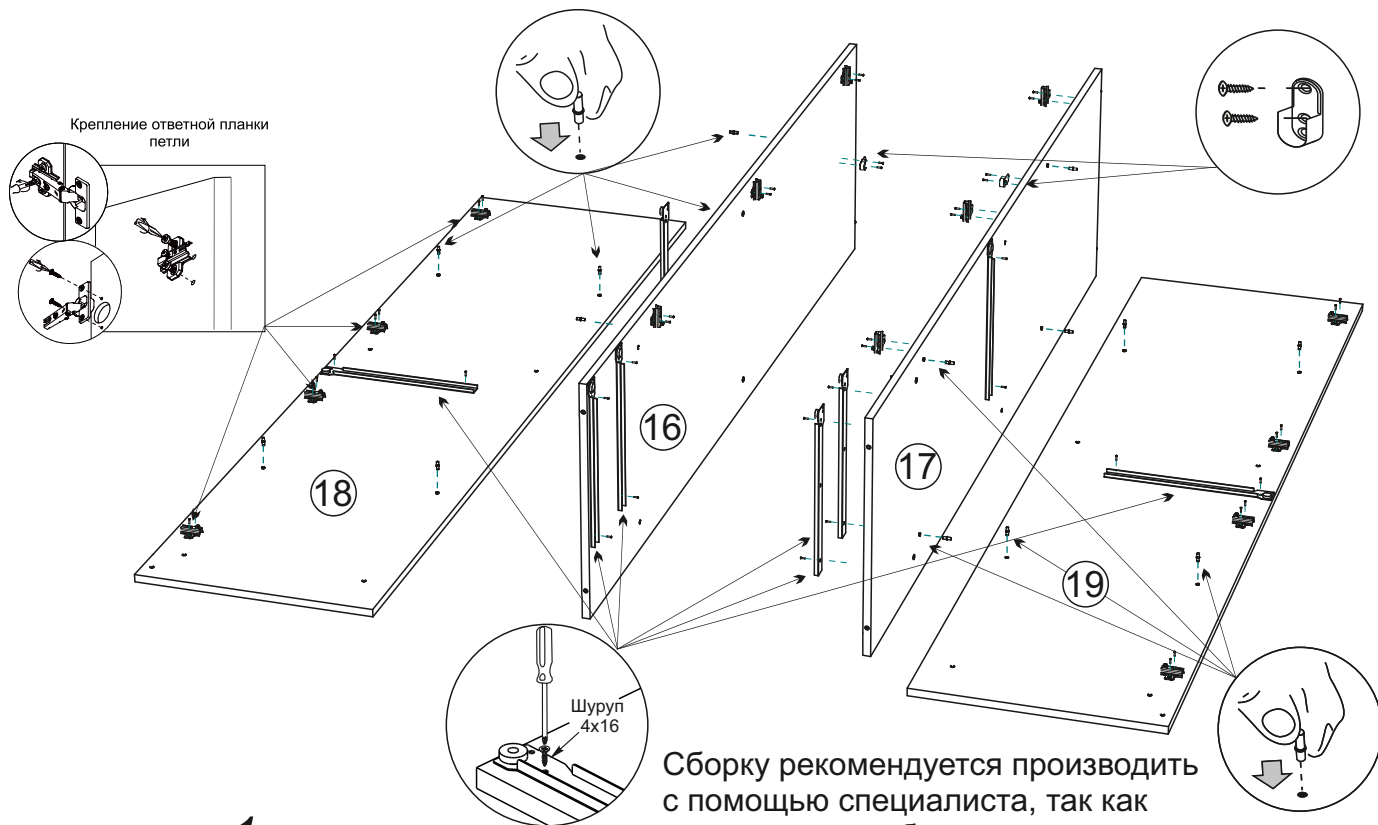
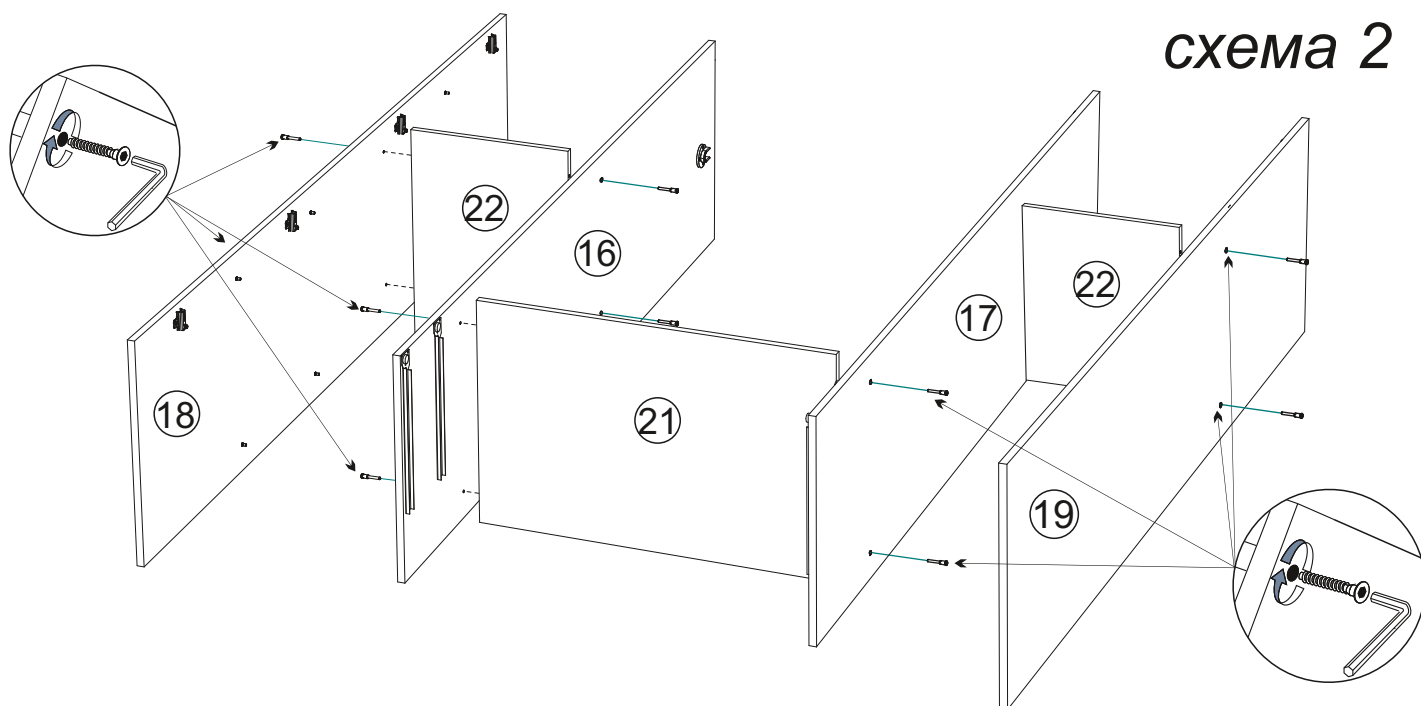

4. Соберите каркас шкафа. Для этого соедините боковины №18 и №19 и перегородки №16 и №17 с вязкой №20 евровинтами, а затем ими же присоедините крышку №15 и цоколя №31, как показано на схеме 3.

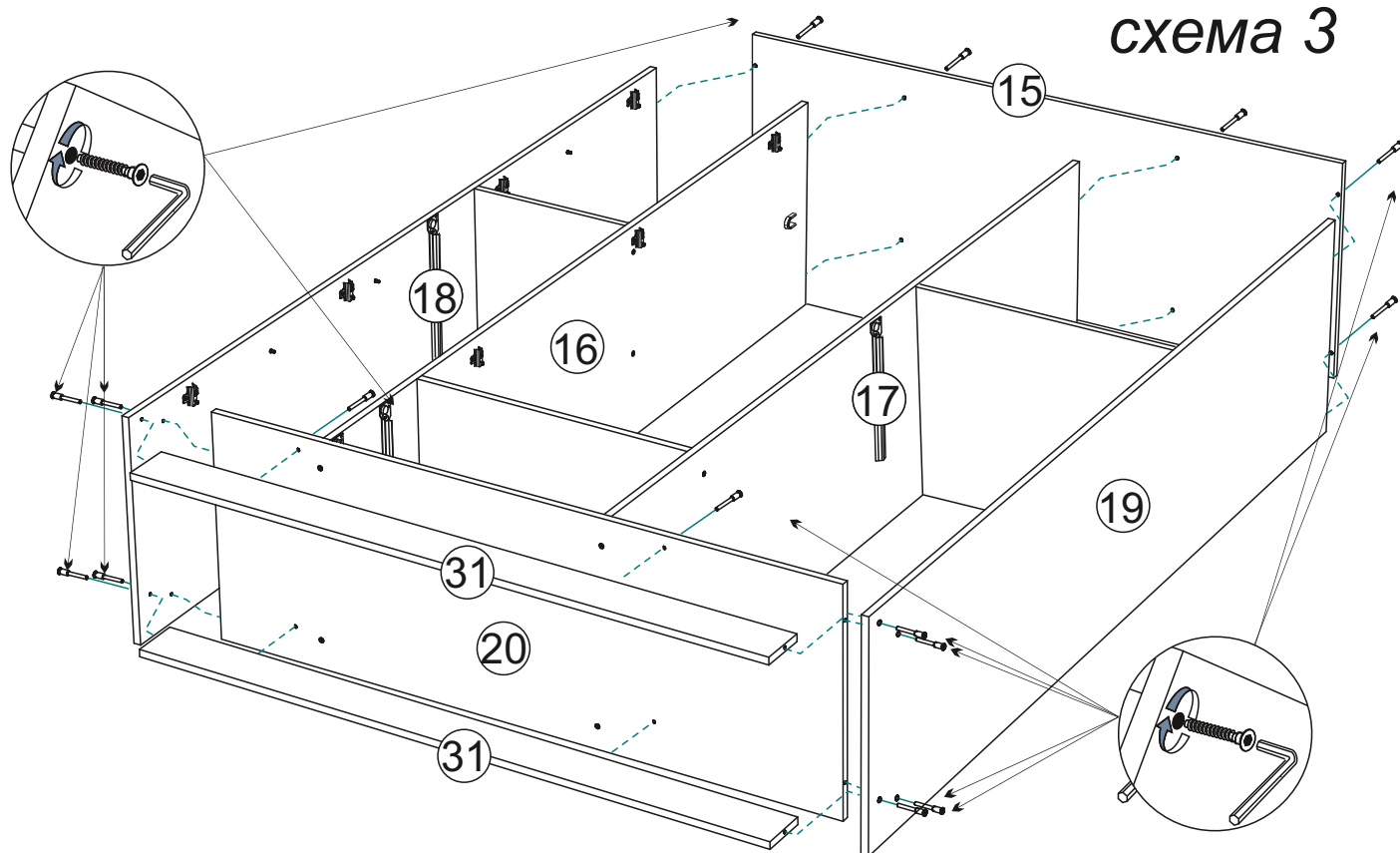

5. Чтобы установить задние стенки (деталь №6), необходимо собранную конструкцию перевернуть лицевой стороной вниз. Замерить, с помощью рулетки, и уровнять диагонали ($a=b$). Наложить задние стенки предварительно соединив №6 брусом соединительным №50 и аккуратно, не нарушая диагоналей, прибить ЛДВП гвоздями, с шагом 130-150 мм, затем также гвоздями прибейте подпятники на боковины и цоколя, (схема 4).

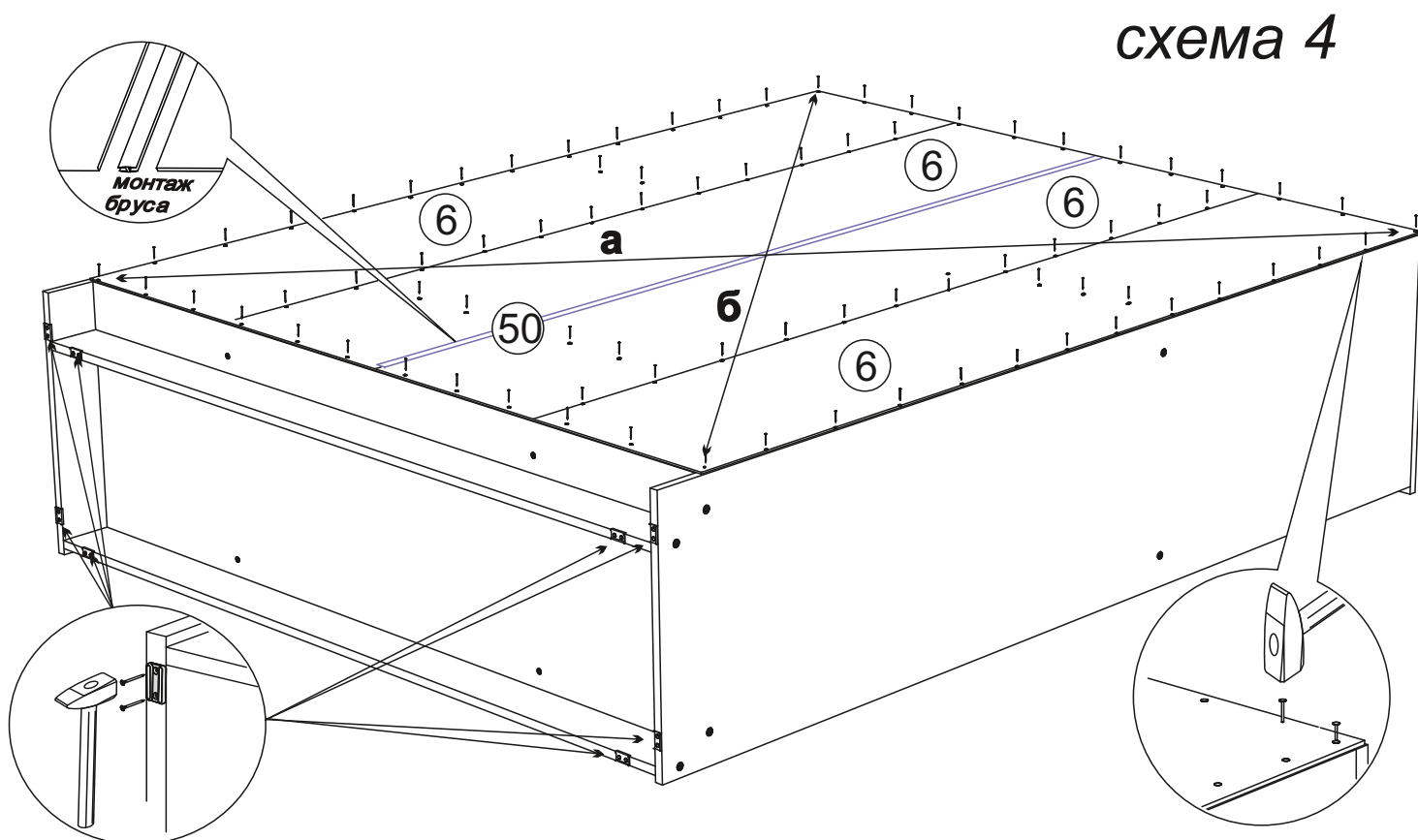

6. Собираем большой ящик, как показано на схеме 5:
- евровинтами соединяем детали ящика (поз. № 25, 27, 26, 32).
 - дно ящика (поз. №5) устанавливается в паз при сборке ящика.
 - фасад ящика №30 крепим к детали №32 шурупами 4x25.
 - к детали №30 крепим ручки шурупами 4x45.
 - устанавливаем ответные части направляющих снизу боковины ящика и крепим их шурупами 4x16 из комплекта фурнитуры.

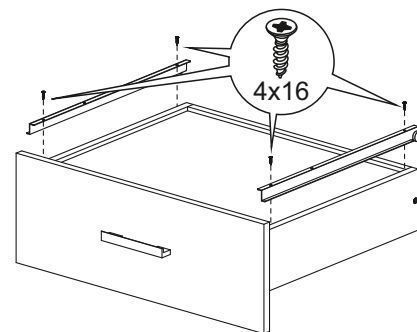

7. Собираем малые ящики, как показано на схеме 5:
- евровинтами соединяем детали ящика (поз. № 25, 27, 28, 24 или 29).
 - дно ящика (поз. №7) устанавливается в паз при сборке ящика.
 - фасад ящика №23 крепим к детали №24 или №29 шурупами 4x25.
 - к детали №23 крепим ручки шурупами 4x45.
 - устанавливаем ответные части направляющих снизу боковины ящика и крепим их шурупами 4x16 из комплекта фурнитуры.

Внимание! В зависимости от того какую деталь вы установите в ящик (№24 или №29) получится правый или левый вариант ящика!



схема 5

8. Установите шкаф на место. После установки ящиков, закрепите петли на створках. Створки №11 и №12 установите на боковины №18 и №19 (внимание! для этого используются накладные петли 90°), а на перегородку №16 или №17 створки №13 (внимание! для этого используются полунакладные петли 90°). Зазоры отрегулируйте по схеме приведенной ниже.

Регулирование зазоров и положения дверей с петлями

регулирование по высоте

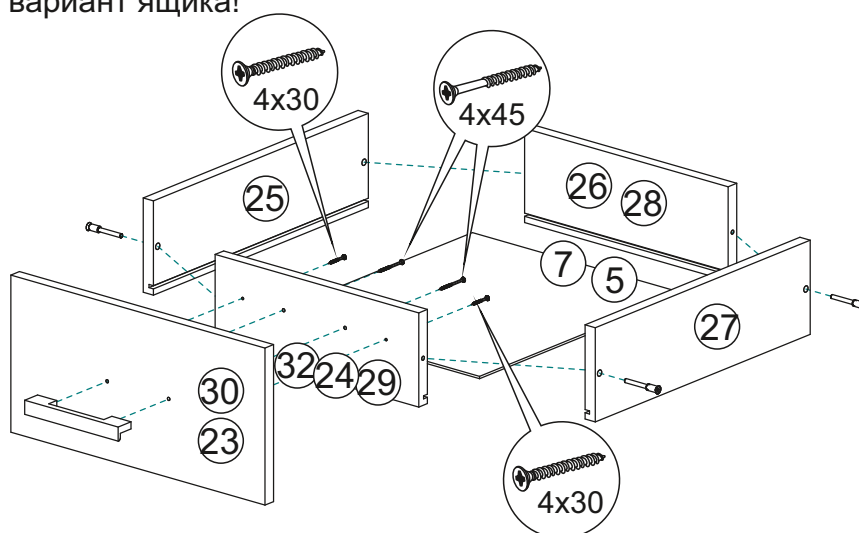
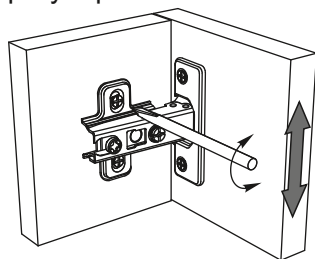

регулирование по глубине

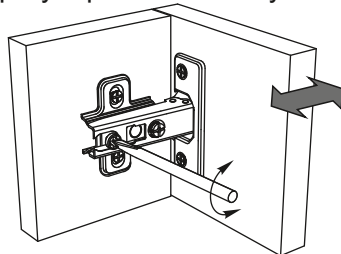

регулирование по ширине

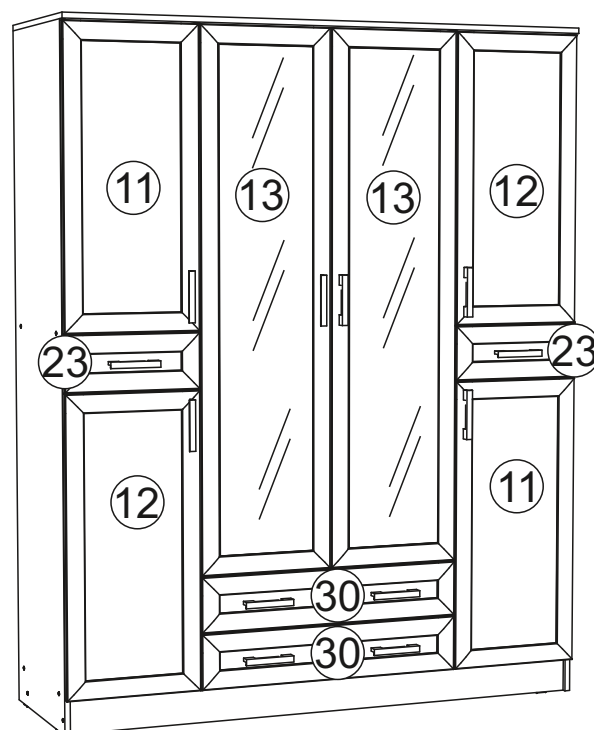
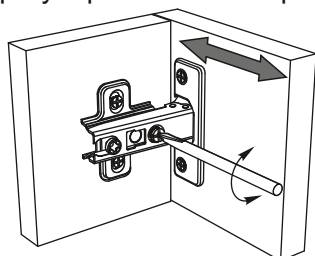

Инструкция по уходу за мебелью и правила эксплуатации

Для поддержания надлежащего внешнего вида и увеличение срока эксплуатации рекомендуется соблюдать следующие общие правила:

1. Мебель должна эксплуатироваться в сухих и теплых помещениях, имеющих отопление и вентиляцию при температуре воздуха не ниже +1° и не выше +40°, относительной влажности 65-85%.
2. Расположение мебели ближе одного метра от отопительных приборов и других источников тепла, а также под прямыми солнечными лучами, вызывает ускоренное старение покрытия и деформацию мебельных щитов.
3. Поверхность деталей мебели следует оберегать от попадания влаги во избежание разбухания каркасов, фасадов и столешницы, отклеивания кромок на боковых поверхностях.
4. Следует оберегать поверхность мебели и ее конструктивные элементы от механических повреждений, которые могут быть вызваны воздействием твердых предметов, абразивных порошков, а также чрезмерными физическими нагрузками.
5. Изделия мебели необходимо устанавливать на ровные поверхности.
6. Рекомендуется для чистки преимущественно пользоваться мягкой тканью или замшей, смоченной и хорошо отжатой перед использованием. Всегда тщательно высушивайте (протирайте сухой тканью) смоченные участки по окончании чистки. Не следует использовать средства, обладающие абразивными свойствами, а также губки с покрытием из металлического волокнообразного или стружечного материала при чистке.
7. В процессе эксплуатации мебели возможно ослабление крепежной фурнитуры, необходимо осуществлять «затяжку» всех изделий металлофурнитуры, осуществляющих крепеж и регулировку узлов, обеспечивающих открывание и трансформацию подвижных элементов.

Общие технические указания по сборке.

Для удобства транспортировки и предохранения от повреждений, мебель поставляется в разобранном виде в индивидуальной упаковке. Вы можете собрать ее самостоятельно, либо воспользоваться услугами квалифицированных сборщиков. Не приступайте к сборке, не ознакомившись с инструкцией!

Проверить комплектность каждой упаковки, согласно комплектовочной ведомости. **При обнаружении дефектов или не комплектности к сборке не приступать. Обратитесь к продавцу.** ВНИМАНИЕ! Не рекомендуется одновременно вынимать детали из всех упаковок во избежание их смешивания (можете перепутать детали). Проверить наличие фурнитуры.

Во избежание перекосов и повреждений, а также загрязнения мебели, сборку производить на ровном полу, покрытом тканью или бумагой. Необходимо соблюдать осторожность, чтобы не повредить поверхность деталей. В сборке сложных и больших изделий желательно участие двух человек. Перед началом сборки необходимо определить расположение деталей в изделии в соответствии со схемами сборки и инструкцией.

Производитель оставляет за собой право вносить незначительные изменения в конструкцию, не изменяющую внешний вид и дизайн изделия без предварительного уведомления.

Поставщик гарантирует соответствие товаров требованиям ГОСТа 16371-14 при соблюдении условий транспортировки, хранения, сборки (для мебели поставляемой в разобранном виде), эксплуатации.

Гарантийный срок эксплуатации мебели: детской и для общественных помещений - 18 месяцев, бытовой – 24 месяца. Гарантийный срок при розничной продаже через торговую сеть исчисляются со дня продажи мебели, но в пределах 30 месяцев со дня ее изготовления. Срок эксплуатации 10 лет.



Россия, 440054, г.Пенза,
ул. Аустрина, д. 139А
Телефон: +7(8412)20-20-37
E-mail: mif-penza@mail.ru
<http://mebelmif.ru>

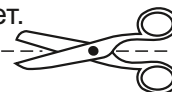

отрезать и
приклеить

Набор мебели для спальни «Грация»
Шкаф 4-х створчатый

Соответствует
ГОСТ 16371-93
ТР ТС 025/2012
TC RU C-RU.AI24.B.01044.

Дата изготовления: 20____ год
Гарантийный срок эксплуатации 24 мес.
Срок службы изделия 10 лет.
Материал: ЛДСП