

Мебельная компания «МиФ»

Паспорт изделия

Инструкция по сборке и эксплуатации мебели

Набор мебели для спальни «Фортуна»

Пенал со стеклом

500x2150x464 (ШxВxГ)

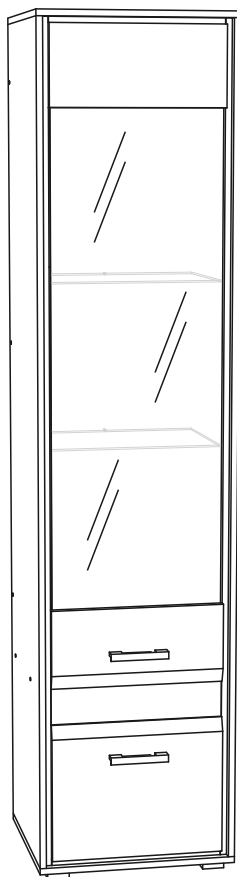

Модульная система производится в цвете:

Дуб сонома - Белый глянец



Россия, 440054, г. Пенза, ул. Аустрина, д. 139А

Телефон: (8412)20-20-37

E-mail: mif-penza@mail.ru

Сайт: www.mebelmif.ru

Комплектовочная ведомость на детали

Упаковка №	Наименование	Цвет детали в комплектации:	Размеры, мм	Кол-во, шт.	№
		Дуб сонома - Белый глянец			
1	Боковина	Дуб сонома	2098x464	1	1
1	Боковина	Дуб сонома	2098x464	1	2
1	Задняя стенка	Дуб сонома	1639x466	1	3
1	Планка	Дуб сонома	2098x60	1	4
1	Планка	Дуб сонома	2098x60	1	5
1	Крышка	Дуб сонома	500x464	1	6
1	Крышка	Дуб сонома	500x464	1	7
1	Вязка	Дуб сонома	467x384	1	8
1	Планка	Дуб сонома	434x60	2	9
4	Стеклополка	-----	458x330	2	10
3	Стеклостворка	-----	1288x428	1	11
1	Задняя стенка (ЛДВП)	Белый	470x496	1	12
2	Створка (МДФ)	Белый глянец	348x436	1	13
2	Створка (МДФ)	Белый глянец	200x436	1	14
2	Створка (МДФ)	Белый глянец	200x436	1	15
2	Планка ЗД	Белый глянец	110x435	1	16
5	Фурнитура				

Сборку рекомендуется производить с помощью специалиста, так как неправильная сборка может привести к нежелательным последствиям. Инструкция даст Вам необходимые рекомендации по сборке, порядка которого просим Вас придерживаться. Перед сборкой внимательно ознакомьтесь с инструкцией, проверьте комплектность фурнитуры и разберите ее по назначению.

необходимый инструмент
для сборки



Также необходим инструмент для сверления отверстий диаметром 5-6 мм.

Полкодержатель для стекол  8 шт	Шкант  4 шт	Шуруп 4x25  16 шт	Втулка для стекла  6 шт	Заглушка для шурупов  12 шт	Опора ОСК-20К  4 шт
Евровинт 6x50  22 шт	Гвоздь 1,6x25  20 шт	Шуруп 4x16  22 шт	Шуруп 4x30  12 шт	Заглушка для евровинта  18 шт	Шуруп 3,5x30  4 шт
Ключ для евровинта  1 шт	Ручка С-17 (96 мм)  2 шт	Петля вкладная 90°  4 шт	Стяжка межсекционная  2 шт	Комплект светодиодной подсветки 1шт	

Схема сборки модуля: Пенал со стеклом «Фортуна»

1. Сборку необходимо производить вдвоём на чистой, ровной поверхности. Предварительно, перед сборкой определить место установки изделия. Вскрыть пакеты и согласно схеме сборки прикрепить необходимую фурнитуру в отверстия. После этого можно приступать к сборке согласно схемам.

2. На боковины №1 и №2 при помощи шурупов 4x30 прикрутите планки №4 и №5, вставьте шканы, на планку №4 установите ответные планки петель при помощи шурупов 4x16, как показано на схеме 1.

схема 1

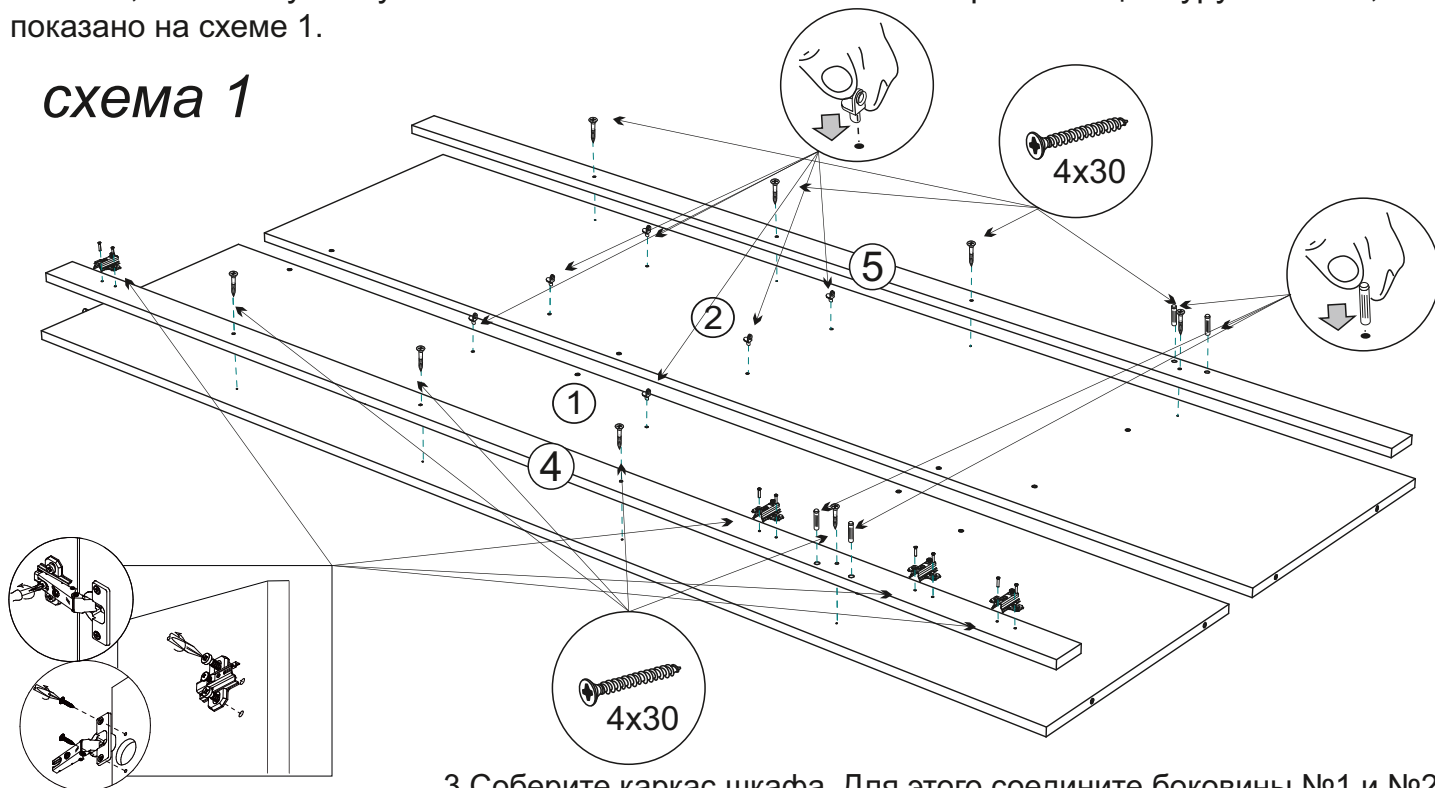

Крепление ответной планки петли

3. Соберите каркас шкафа. Для этого соедините боковины №1 и №2 евроинтами с задней стенкой №3 и вязкой №8, панель 3Д №16 установите на шканы. Затем евроинтами прикрепите крышки №6 и №7 а планки №9 прикрутите шурупами 4x30 по наметкам к крышкам. Прикрутите опору шурупами 4x25, как показано на схеме 2.

схема 2

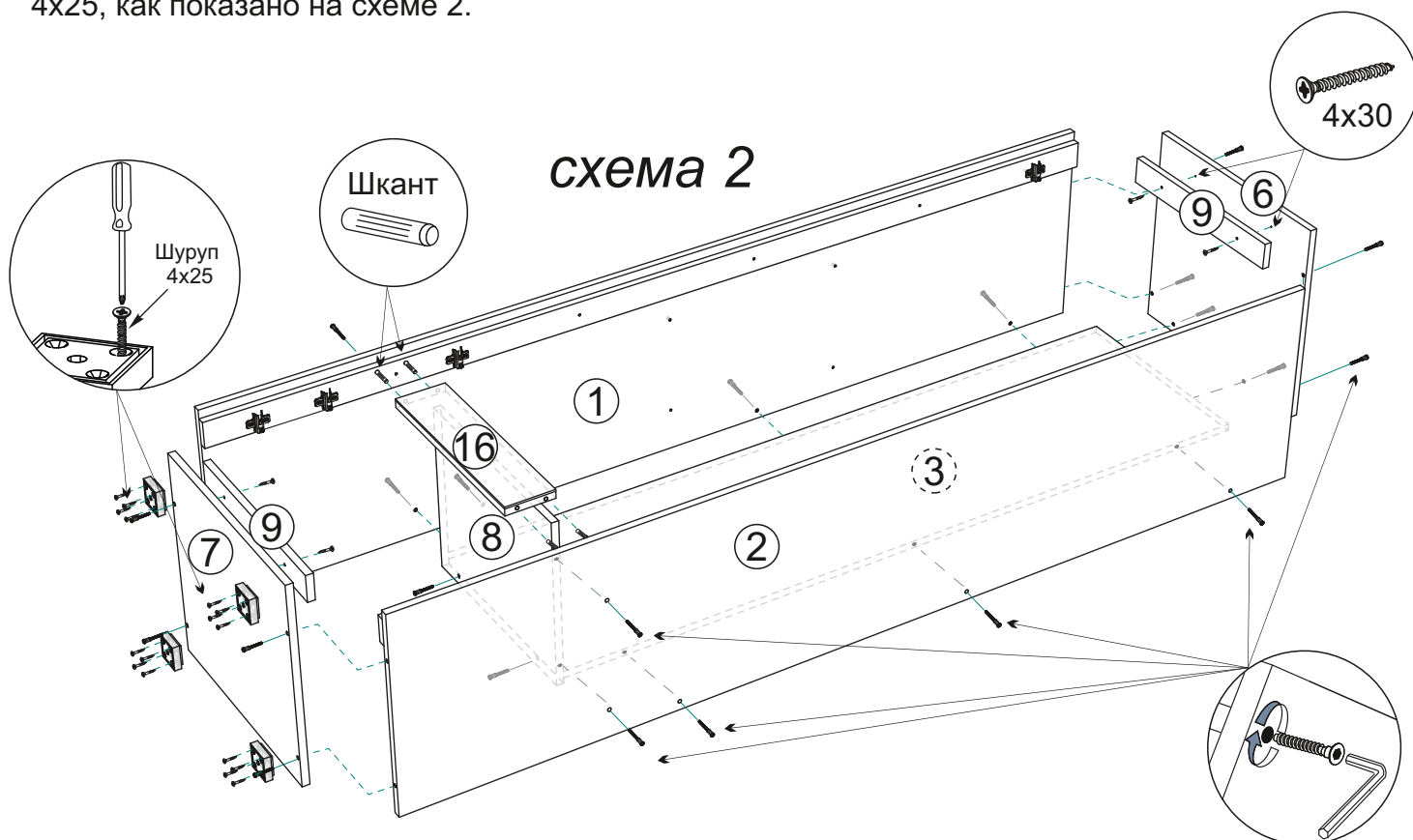

4. Чтобы установить заднюю стенку (деталь №12), необходимо собранную конструкцию перевернуть лицевой стороной вниз. Замерить, с помощью рулетки, и уровнять диагонали ($a=b$). Наложить заднюю стенку. Аккуратно, не нарушая диагоналей, прибить ЛДВП гвоздями, шагом 130-150 мм как показано на схеме 3.

схема 3

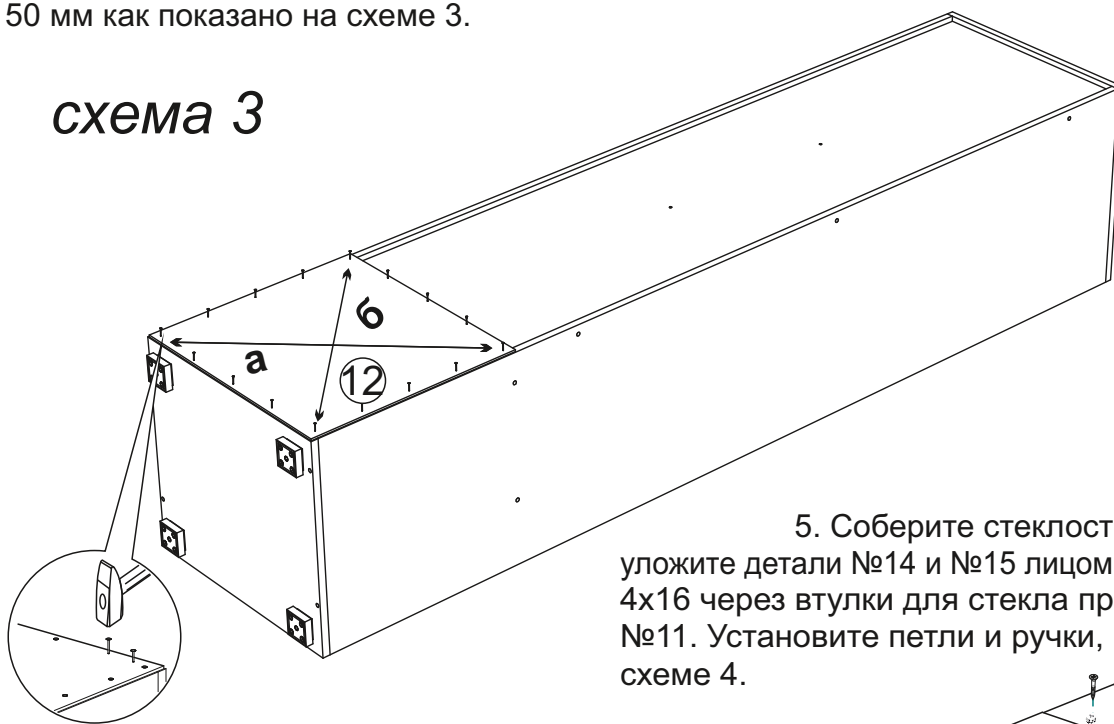

5. Соберите стеклоставку. Для этого уложите детали №14 и №15 лицом вниз и шурупами 4x16 через втулки для стекла прикрутите стекло №11. Установите петли и ручки, как показано на схеме 4.



схема 4

6. Установите шкаф на место. Закрепите петли на створках. Створки крепятся к планке №4 прикрепленной к боковине №1. Зазоры отрегулируйте по схеме.

регулирование по высоте

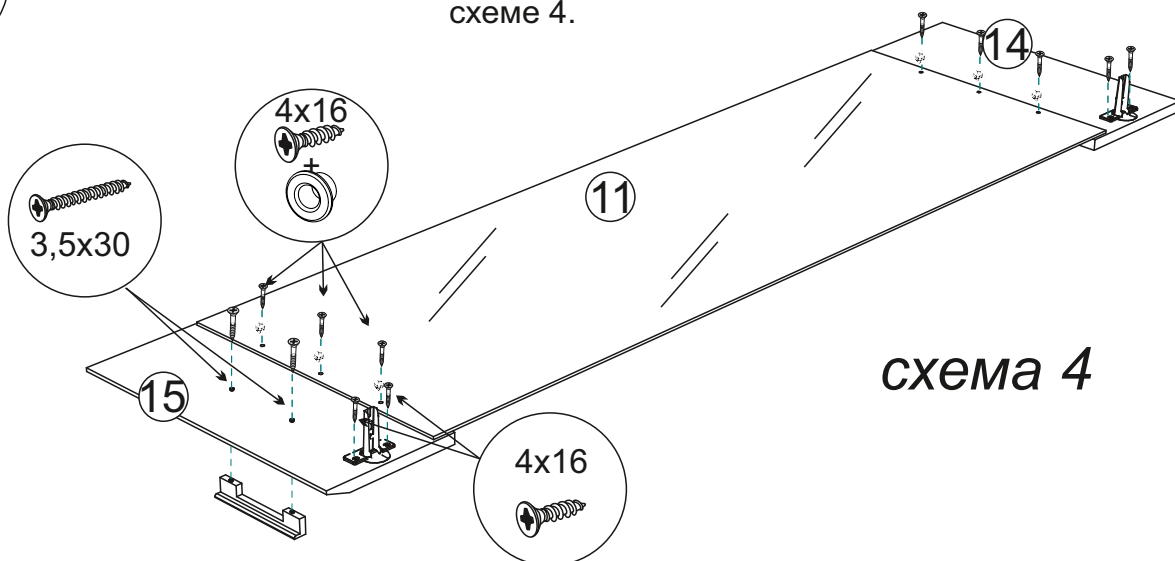
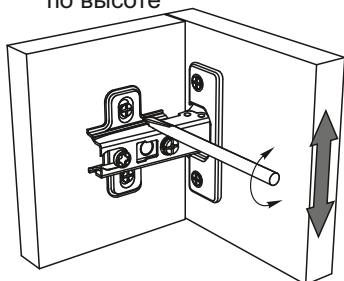

регулирование по ширине

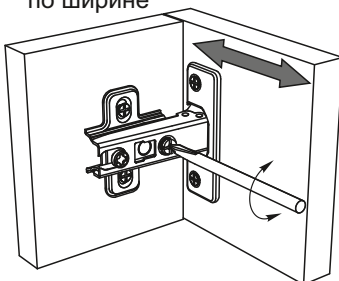

регулирование по глубине

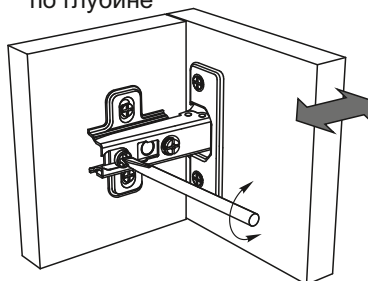

7. Просуньте провода светодиодной подсветки в отверстия на задней стенке шкафа, закрепите ее на стеклополках и установите стеклянные полки №10. Затем подключите подсветку к сети 220в через блок питания, как показано на схеме приведенной ниже.

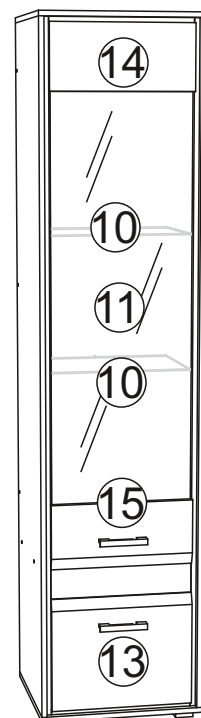
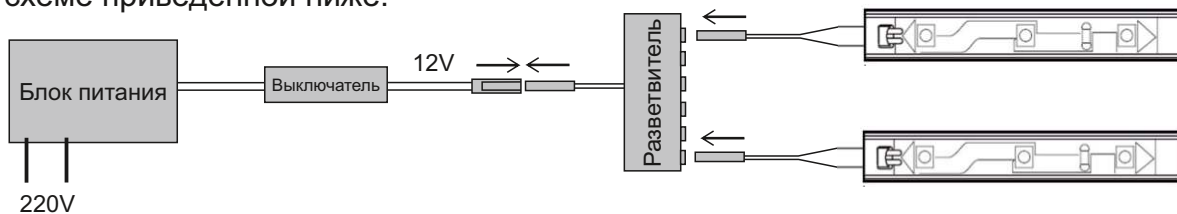

Инструкция по уходу за мебелью и правила эксплуатации

Для поддержания надлежащего внешнего вида и увеличение срока эксплуатации рекомендуется соблюдать следующие общие правила:

1. Мебель должна эксплуатироваться в сухих и теплых помещениях, имеющих отопление и вентиляцию при температуре воздуха не ниже +1° и не выше +40°, относительной влажности 65-85%.
2. Расположение мебели ближе одного метра от отопительных приборов и других источников тепла, а также под прямыми солнечными лучами, вызывает ускоренное старение покрытия и деформацию мебельных щитов.
3. Поверхность деталей мебели следует оберегать от попадания влаги во избежание разбухания каркасов, фасадов и столешницы, отклеивания кромок на боковых поверхностях.
4. Следует оберегать поверхность мебели и ее конструктивные элементы от механических повреждений, которые могут быть вызваны воздействием твердых предметов, абразивных порошков, а также чрезмерными физическими нагрузками.
5. Изделия мебели необходимо устанавливать на ровные поверхности.
6. Рекомендуется для чистки преимущественно пользоваться мягкой тканью или замшей, смоченной и хорошо отжатой перед использованием. Всегда тщательно высушивайте (протирайте сухой тканью) смоченные участки по окончании чистки. Не следует использовать средства, обладающие абразивными свойствами, а также губки с покрытием из металлического волокнообразного или стружечного материала при чистке.
7. В процессе эксплуатации мебели возможно ослабление крепежной фурнитуры, необходимо осуществлять «затяжку» всех изделий металлофурнитуры, осуществляющих крепеж и регулировку узлов, обеспечивающих открывание и трансформацию подвижных элементов.

Общие технические указания по сборке.

Для удобства транспортировки и предохранения от повреждений, мебель поставляется в разобранном виде в индивидуальной упаковке. Вы можете собрать ее самостоятельно, либо воспользоваться услугами квалифицированных сборщиков. Не приступайте к сборке, не ознакомившись с инструкцией!

Проверить комплектность каждой упаковки, согласно комплектовочной ведомости. **При обнаружении дефектов или не комплектности к сборке не приступать. Обратитесь к продавцу.** ВНИМАНИЕ! Не рекомендуется одновременно вынимать детали из всех упаковок во избежание их смешивания (можете перепутать детали). Проверить наличие фурнитуры.

Во избежание перекосов и повреждений, а также загрязнения мебели, сборку производить на ровном полу, покрытом тканью или бумагой. Необходимо соблюдать осторожность, чтобы не повредить поверхность деталей. В сборке сложных и больших изделий желательно участие двух человек. Перед началом сборки необходимо определить расположение деталей в изделии в соответствии со схемами сборки и инструкцией.

Производитель оставляет за собой право вносить незначительные изменения в конструкцию, не изменяющую внешний вид и дизайн изделия без предварительного уведомления.

Поставщик гарантирует соответствие товаров требованиям ГОСТа 16371-14 при соблюдении условий транспортировки, хранения, сборки (для мебели поставляемой в разобранном виде), эксплуатации.

Гарантийный срок эксплуатации мебели: детской и для общественных помещений - 18 месяцев, бытовой – 24 месяца. Гарантийный срок при розничной продаже через торговую сеть исчисляются со дня продажи мебели, но в пределах 30 месяцев со дня ее изготовления. Срок эксплуатации 10 лет.



Россия, 440054, г.Пенза,
ул. Аустрина, д. 139А
Телефон: +7(8412)20-20-37
E-mail: mif-penza@mail.ru
<http://mebelmif.ru>

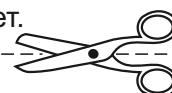

отрезать и
приклеить

Набор мебели для спальни «Фортуна»
Пенал со стеклом

Соответствует
ГОСТ 16371-93
ТР ТС 025/2012
TC RU C-RU.AИ24.В.01044.

Дата изготовления: 20____ год
Гарантийный срок эксплуатации 24 мес.
Срок службы изделия 10 лет.
Материал: ЛДСП